

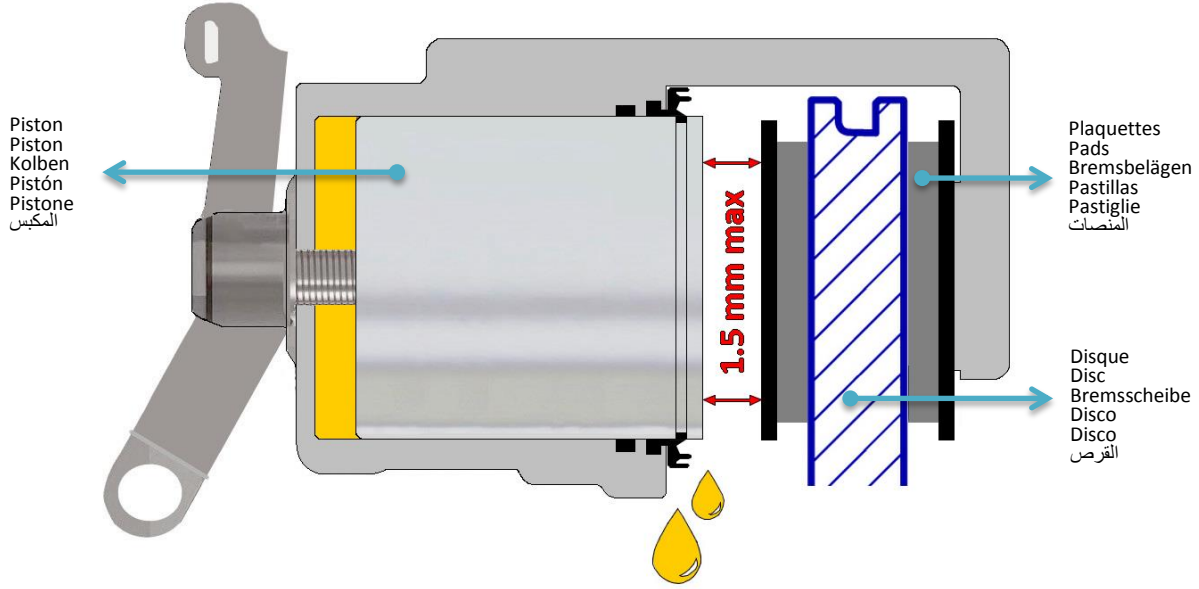

- FR :** Risque de fuite par le piston. Suivre les instructions de montage.
- EN :** Risk of leakage from the piston. Please follow the fitting instructions.
- DE :** Leckrisiko durch den Kolben. Bitte folgen Sie die Montageanleitung.
- ES :** Riesgo de fuga por el pistón. Siga las instrucciones de montaje.
- IT :** Pericolo di fuga dal pistone. Segui le istruzioni di montaggio.
- العربية :** خطر تسرب الزيت من المكبس، اتبع تطبيقات التركيب



<p><b>FR</b></p> <p><b>Instructions de montage.</b></p>	<p><b>EN</b></p> <p><b>Fitting instructions.</b></p>	<p><b>DE</b></p> <p><b>Anbauanleitung.</b></p>
<p><b>SP</b></p> <p><b>Instrucciones de montaje.</b></p> <ol style="list-style-type: none"> <li>No monte el cable del freno de mano antes de haber ajustado el pistón de la pinza.</li> <li>Coloque la pinza sobre el disco con las pastillas montadas.</li> <li><b>La distancia entre el pistón y las pastillas debe ser entre 1 - 1,5 mm.</b></li> <li>Si la distancia es demasiado grande o estrecha, gire el pistón hasta que la distancia sea correcta (no utilice el pedal de freno).</li> <li>Vuelva a montar la pinza sobre el disco.</li> <li>Purgue el sistema del freno.</li> <li>Monte y ajuste el cable del freno de mano.</li> <li>Compruebe que la palanca de freno de mano pueda regresar a la posición de apagado.</li> </ol>	<p><b>IT</b></p> <p><b>Istruzioni di montaggio.</b></p> <ol style="list-style-type: none"> <li>Non installare il cavo del freno a mano finché non si è regolato il pistone della pinza.</li> <li>Posizionare la pinza sul disco con le pastiglie montate.</li> <li><b>Lo spazio tra il pistone e le pastiglie deve essere tra 1 - 1,5 mm.</b></li> <li>Se lo spazio è troppo grande o troppo stretto, regolare ruotando il pistone fino a quando lo spazio è corretto (non usare il pedal del freno).</li> <li>Rimontare la pinza sul disco.</li> <li>Spurgare l'impianto frenante.</li> <li>Installare e regolare il cavo del freno a mano.</li> <li>Assicurarsi che la leva del freno a mano possa tornare in posizione off.</li> </ol>	<p><b>العربية</b></p> <p><b>تعليمات التركيب</b></p> <ol style="list-style-type: none"> <li>لا تقم بتركيب كابل الفرامل اليدوية حتى تكون قد قمت بضبط مكبس الفرجار.</li> <li>ضع الفرجار على القرص مع تثبيت المنصات.</li> <li><b>يجب أن تكون الفجوة بين المنصات والقرص بين 1 و 1,5 ملم.</b></li> <li>إذا كانت المساحة كبيرة جداً أو ضيقة جداً، فاضبط المكبس بتدويره إلى أن تكون المساحة صحيحة (لا تستخدم دواسة الفرامل).</li> <li>ضع الفرجار مرة أخرى على القرص.</li> <li>فرغ الهواء من نظام الفرامل.</li> <li>ثبت واضبط كابل فرملة اليد.</li> <li>تأكد من أن رافعة فرملة اليد قابلة للعودة إلى وضع الأيقاف.</li> </ol>